

输入端

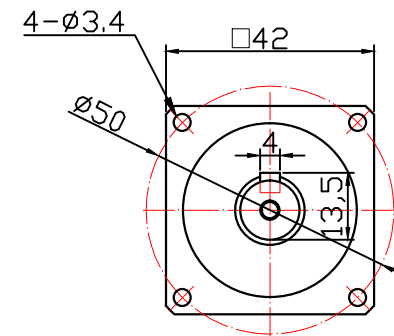
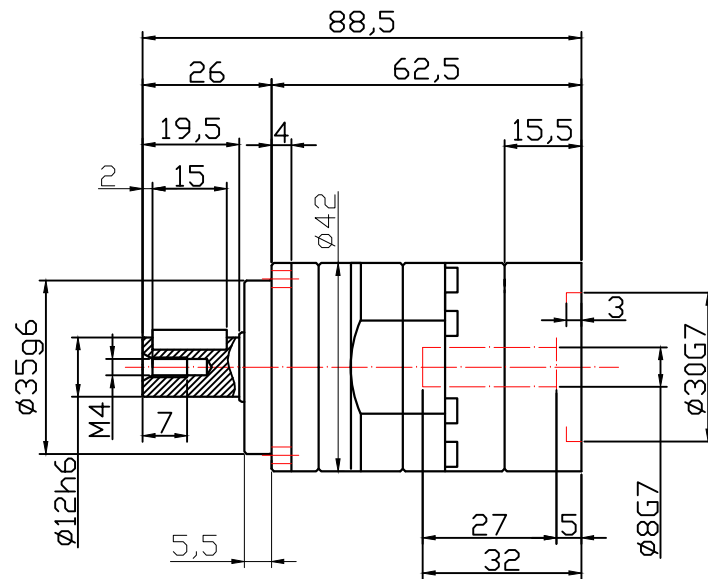

输出端

减速比	4	5	7	10
额定输出扭矩 (Nm)	10	10	10	7
最大输出扭矩 (Nm)	20	20	20	14
径向力 (N)	270	290	320	360
轴向力 (N)	300	330	380	450
额定输入转速 (rpm)	4000	4000	4000	4000
最高输入转速 (rpm)	8000	8000	8000	8000
背隙 (arcmin)				
抱紧螺丝扭矩 (Nm)	10	10	10	10

友川精密技术（东莞）有限公司

审核		类型	行星减速机
核对		型号	TB-042-L1-8AC8
设计		图号	
日期			
		日本技术 品质革新	